

車載用タブレットアーム 使用及び取付け説明書

型番 『DORKAS-UQ』

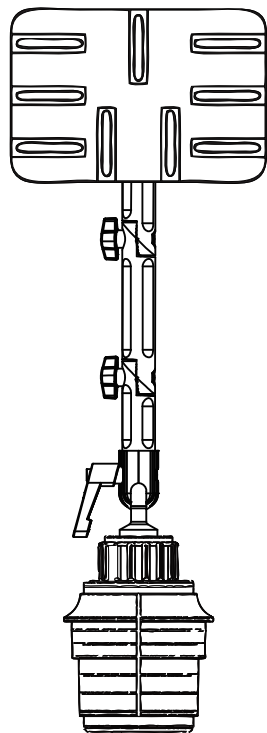

この度は本商品をお買い上げいただき誠にありがとうございます。
設置の前に本説明書をよくお読みのうえ正しく設置・使用してください。



ご注意

■説明書を無視した組み立て設置や誤った組み立て設置、取り付け不良、本来の目的以外の利用および、天災などによる事故や破損については、弊社では一切の責任を負いかねますのでご了承ください。

■商品を箱から取り出す際は慎重に中身を取り出し、部品リストに記載された部品が損傷なく、全て揃っているかをよく確かめて下さい。

■お取付の前に以下の条件を満たしていることを必ずご確認ください。

- ・車のドリンクホルダー：直径68～80mmまで
- ・タブレット対応サイズ：縦110～190mm / 横191～272mm / 厚み5～18mm
- ・タブレットの重量：1.5kgまで

■ご使用の際は必ず全てのネジをしっかりと締めてください。

■エアコンの風向口に取り付けるドリンクホルダーでは推奨いたしません。

■走行中の組み立てやアーム操作、タブレットの取り外しは、タブレットや部品の落下や破損に繋がる恐れがありますのでお止め下さい。

付属の部品一覧

※金具・部品の仕様や形状は実際とは多少異なる場合がございます。

※e,fの部品は形状が似ていますのでご注意ください。

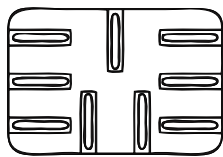

a. タブレットトレイ…1個

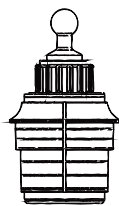

b. カップホルダー…1個



c. ノブ(中)…1個



d. ノブ(小・長)…5個



e. L型クリップ…2個



f. V型クリップ…3個



g. 保護パッド…5個



h. ノブ(大)…1個



i. ノブ(小・短)…2個



j. ボールクランプ(左)…2個



k. ボールクランプ(右)…2個



m. ネジ…4個



n. アーム(小・左)…1個



o. アーム(小・右)…1個

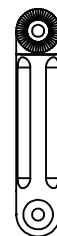

l. アーム(大)…1個

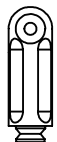

p. アーム(中・左)…1個



q. アーム(中・右)…1個

Step1. タブレットトレイにクリップを取り付ける

e.L型クリップとf.V型クリップにg.保護パッドを取り付け、a.タブレットトレイにd.ノブ(小・長)で固定します。

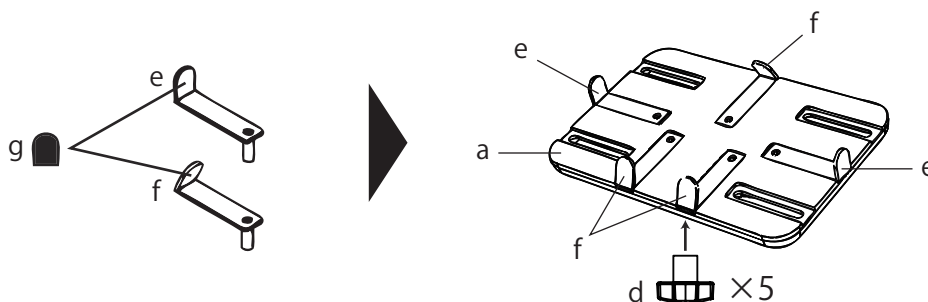

Step2. アームを組み立てる

左下図を参考にアームを組み立てます。アームは右下図の全6種類の組み合わせが可能です。
左下図ではアーム(中)p+qの取付け方法になります。

【アーム(中)p+qの取付け方法】

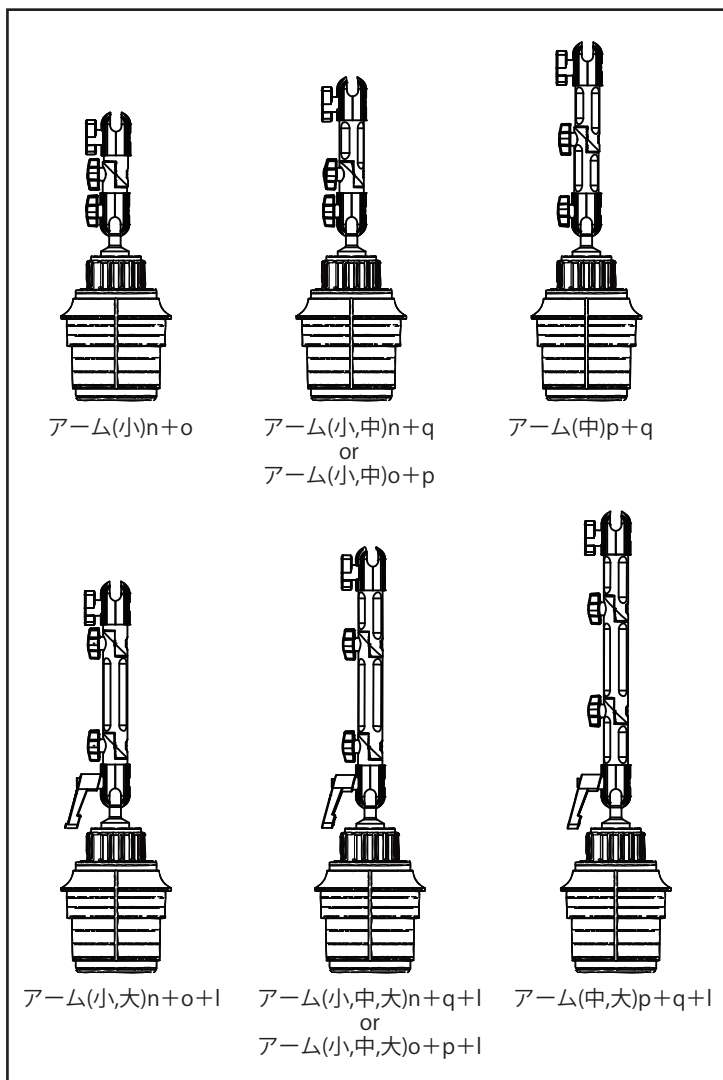
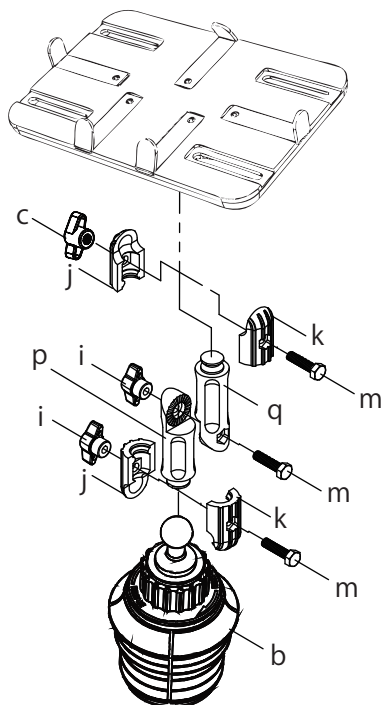

Step3. タブレットを取り付ける

左下図のように、タブレットを取付ける際は裏側のノブを回しクリップをスライドしてタブレットのサイズに合わせてください。その後はしっかりノブを締めて固定してください。

タブレットを取り外す際は、右下図のように上部のクリップを緩めて取り外してください。

【取付ける際】

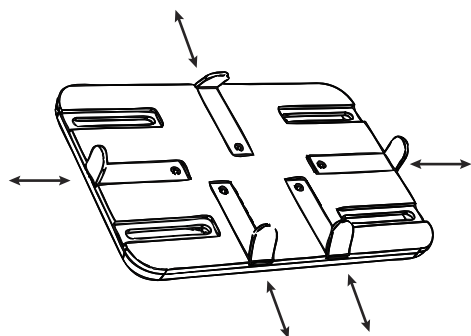

【取り外す際】

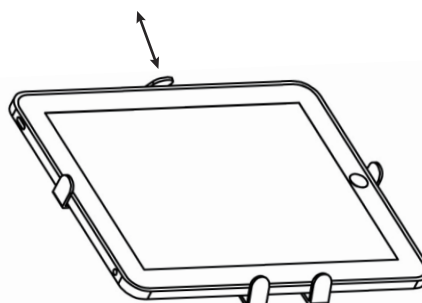

Step4. カップホルダーを車のドリンクホルダーに取り付ける

下の図を参考にして、b.カップホルダーを車のドリンクホルダーに取付けます。
 ドリンクホルダーの穴の大きさに合わせてグリップを回して固定してください。
 ※図ではアーム、タブレットを省いています

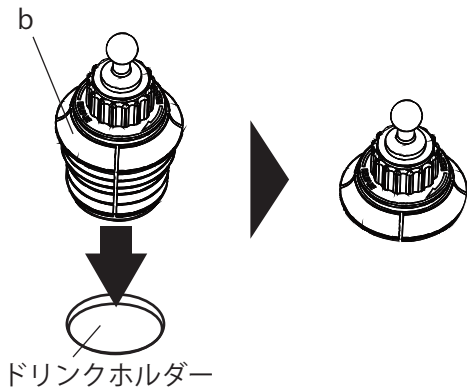

・グリップを時計回りに回すと直径を小さくできます。

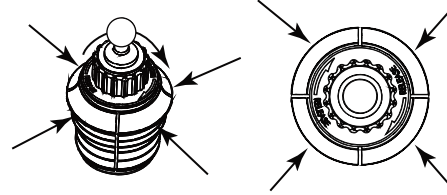

・グリップを反時計回りに回すと直径を大きくできます。

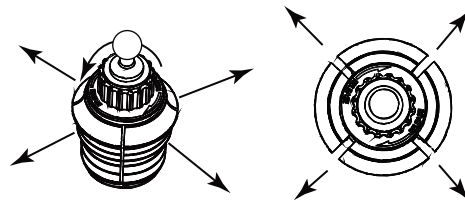

Step5. アームをお好みの位置に調節する

下図のような角度調節が可能です。
 ※図はアーム(中,大)p+q+lで説明をしています
 ※図ではタブレットを省いています

ボールクランプ部分は360°の回転が可能です。

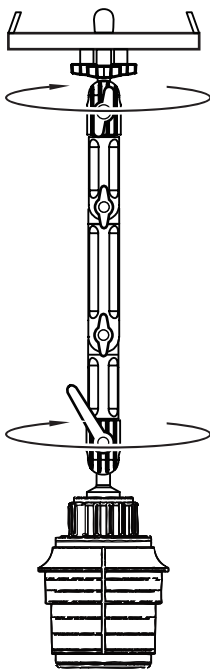

下記関節部分は180°の角度調節可能です。

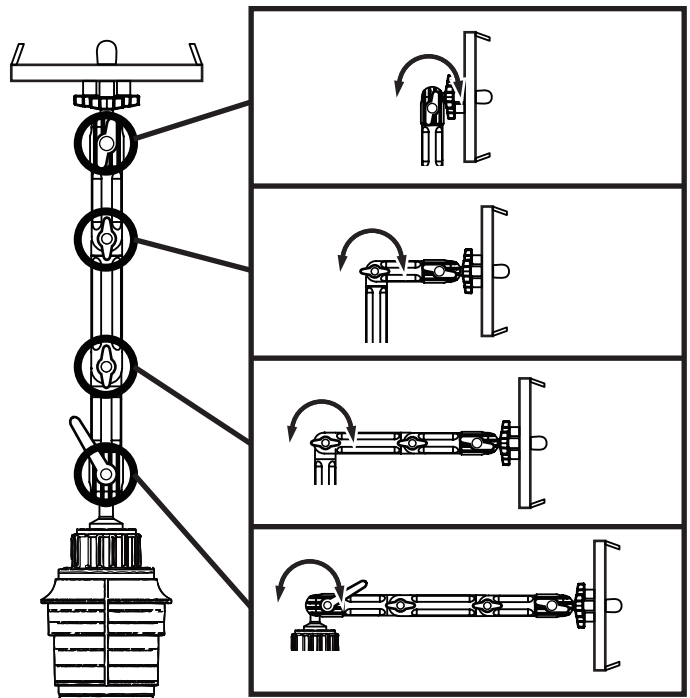

ご注意

ご使用の際は必ず全てのネジをしっかりと締めてください。