

スピーカースタンド 使用及び取付け説明書

型番『SPK-STD-MS01』

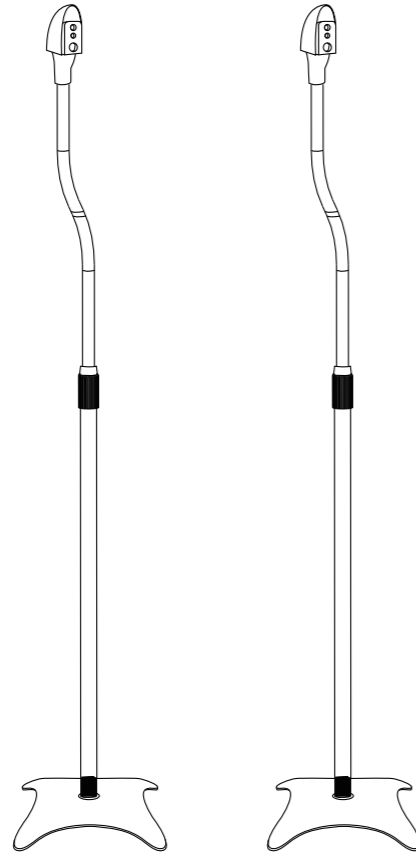

この度は本商品をお買い上げいただき誠にありがとうございます。
設置の前に本説明書をよくお読みのうえ正しく設置・使用してください。

開封にあたってのご注意

- ・中身を取り出し、傷が付かないように布等を敷いてその上に静かに置いて下さい。
- ・添付してある部品リストに記載された部品が損傷なく、全て揃っているかよく確かめて下さい。
- ・組み立てる前に本取付け説明書を良く確認してから組み立てを始めて下さい。

安全にお使いいただく為の重要事項

- ・実際に組み立てる前に、本取付け説明書をよく読み、組み立ては本取付け説明書に従い慎重に行ってください。



・組み立て、及び取付け不備等による事故について保証等は一切ございませんので作業に際しましては十分にご注意くださいますようお願いいたします。(少しでも分からない事や安全な取付けに疑問が生じた場合はご連絡ください)

事故損傷について

・誤った組み立て、取付け不良、取付け強度不足、および本来の目的以外の利用、天災等による事故等については一切の責任を負えませんのでご了承下さい。

添付品一覧

A. スタンドベース x2	B. スタンドパイプ (伸縮式) x2	h. 汎用ブラケット x2		
k. ブラケットカバー x2	i. 汎用ブラケット固定用ネジ x2	o.M5×12 固定用ネジ x4	p.M5×18 固定用ネジ x4	q.M4×20 固定用ネジ x2
r.M5 ワッシャー x4	s.M4 ワッシャー x4	t. サブナット (キーホールタイプのスピーカー用) x2	u. スタンドウェイト x2	v. スタンド用ナット x2

Step1. スタンドを組み立てる

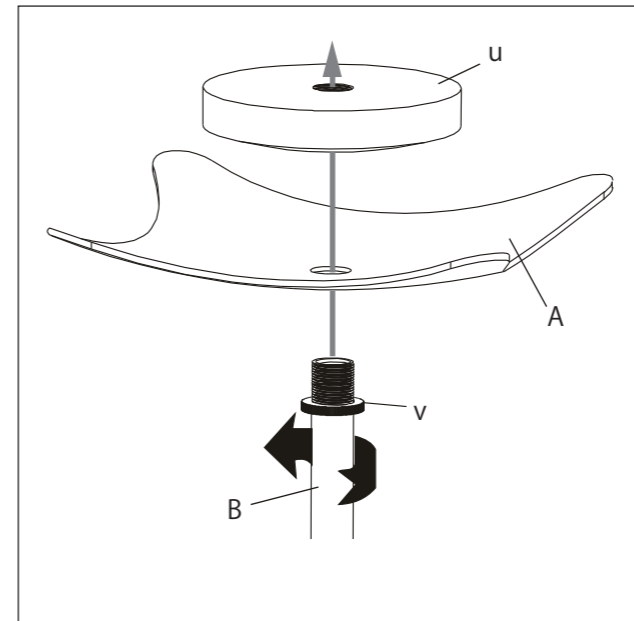

【スタンドベースにパイプを固定する】

左図のようにスタンドベース (A) をスタンドウェイト (u) と、スタンドパイプ (B) で挟み込むように固定します。パイプにはスタンド用ナット (v) をご使用ください。図のように逆さにして行うと作業がしやすいです。



プラスチックパーツの締め過ぎは破損の原因となりますのでお気を付けください。

Step1. スタンドを組み立てる

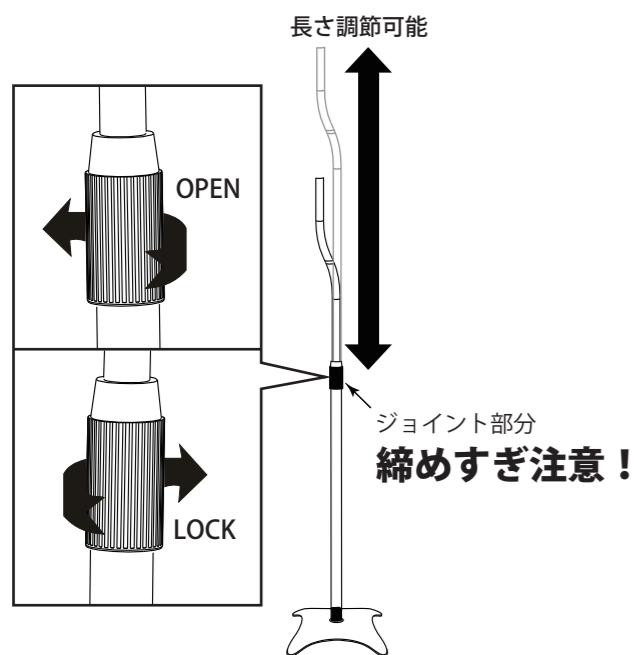

【スタンドパイプの長さを決め、固定する】
左図のようにスタンドパイプ (B) のジョイント部分を、反時計回りに回転させることで好みの長さに調節できます。調節が出来たら時計回りに回してロックしてください。
※ジョイント部分を強く締めすぎないでください。破損の原因になります。

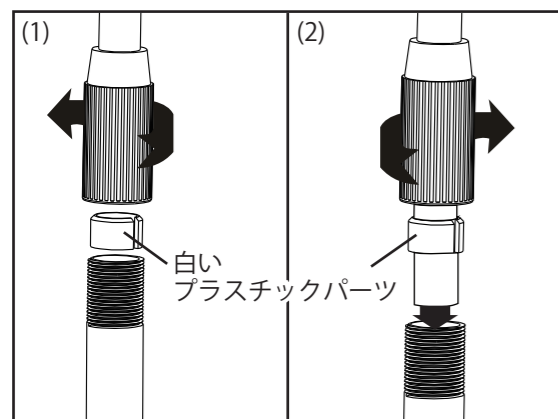

【スタンドパイプの長さが調節しづらい場合】
左図 (1) のようにスタンドパイプ (B) のジョイント部分に白いプラスチックパーツが入っています。スタンドパイプ (B) を反時計回すと部品が外れ、白いプラスチックパーツが表れます。左図 (2) のようにスタンドパイプの細い方にはめた後、長さを決めて時計回りに回して固定して下さい。

白いプラスチックパーツがない場合はスタンドパイプ内に入り込んでいないか確認して下さい。

Step2. スピーカーを取付ける



注意

付属のネジやワッシャーがご使用になるスピーカーに合わない場合は、適合する部品をホームセンター等で別途ご購入ください。

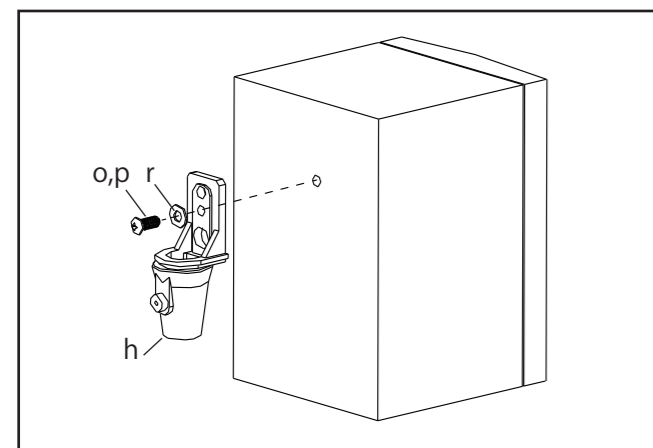

【ネジ穴 (M5) のスピーカーにご使用になる場合】
汎用ブラケット中央の穴にネジ (o または p) とワッシャー (r) を使ってスピーカーを固定して下さい。

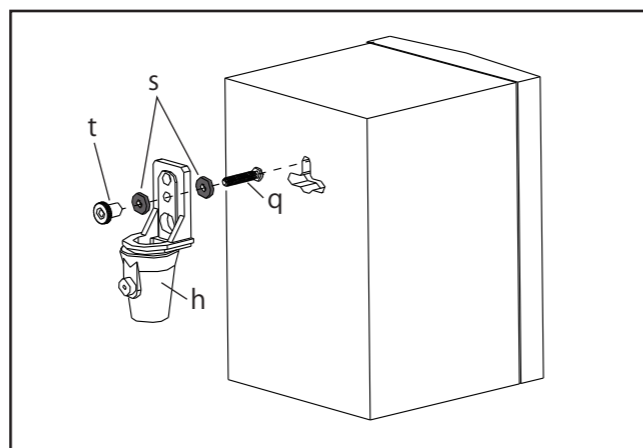

【キーホールタイプのスピーカーにご使用になる場合】
汎用ブラケット中央の穴にネジ (q) とサブナット (t)、2 個のワッシャー (s) を使ってスピーカーを固定して下さい。

Step3. スタンドパイプに取り付け、ケーブルを通す

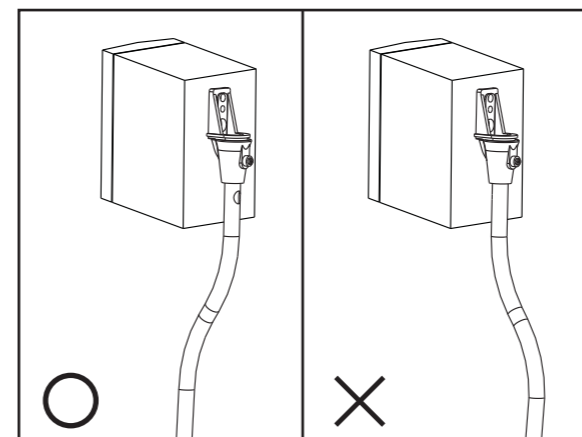

【スタンドパイプの向きについて】
汎用ブラケットをスタンドパイプに取り付ける前にスタンドパイプの向きを確認して下さい。左図の○が正位置になります。
※間違えた向きで取付けを行うとバランスが崩れ、商品やスピーカーの破損に繋がります。



注意

汎用ブラケット固定用ネジ (i) を奥まで締めたり、強く締め付けるとネジの破損に繋がります。また、ネジ部が少しだけ出ているでもスタンドパイプに汎用ブラケットがしっかり固定されていれば大丈夫です。

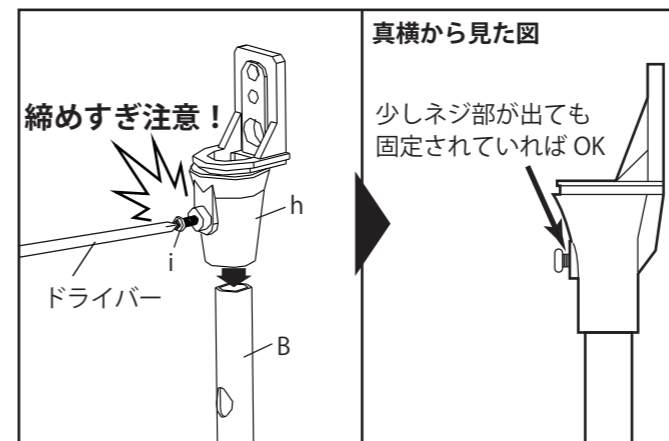

【スタンドパイプにスピーカーを取り付ける】
左図のようにスタンドパイプ (B) にスピーカーを取付けた汎用ブラケット (h) を差し込み汎用ブラケット固定用ネジ (i) をドライバーで固定します。
この時、ネジ (i) を強く締め付けたり、最後まで差し込もうとするとネジの破損に繋がりますので十分ご注意ください。ネジ (i) は左図のように真横から見た場合少しネジ部が出ているでもスタンドパイプに汎用ブラケットがしっかり固定されていれば大丈夫です。
※図ではスピーカーを省いています。

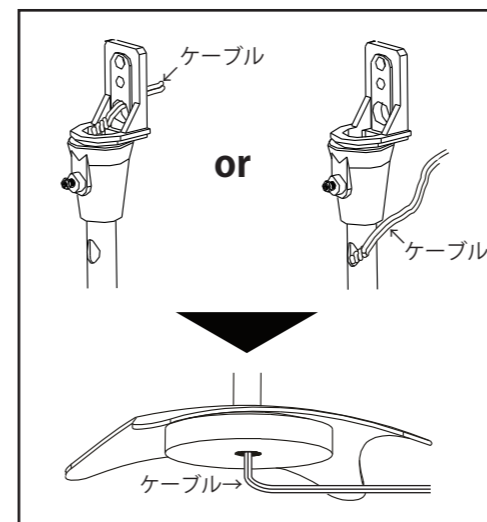

【配線を通す】
左図のようにお手持ちのスピーカーのケーブルを、スタンドパイプ (B) の穴や、汎用ブラケット (h) の穴に収納することが出来ます。スタンドパイプ (B) を伝って、スタンドベース (A) の隙間から配線を出すことが出来ます。
※ブラケット取付け時にケーブルが干渉する場合は直接パイプの穴にケーブルを通してください。

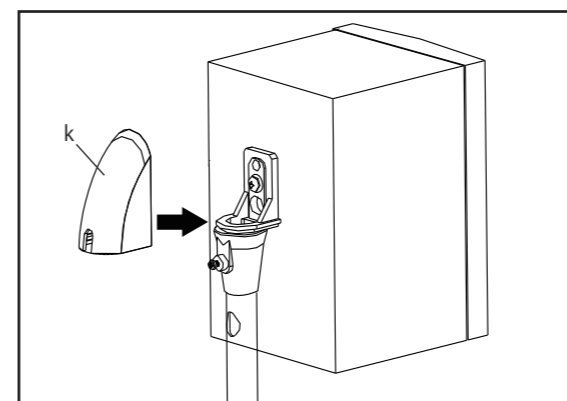

【カバーを取り付ける】
左図のようにブラケットカバー (k) を汎用ブラケットの溝の部分にはめ込んで完成です。